



Nos systèmes de fermeture “Press to close”

zipgrip®

senrogrip®

zippiz®

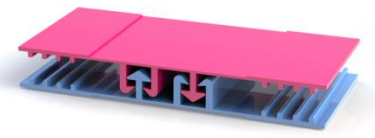
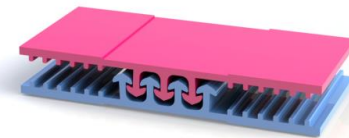
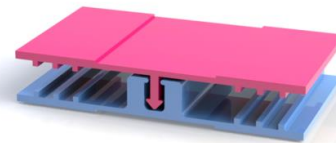

FLEXICO EN QUELQUES CHIFFRES



Depuis 1950
Production : 100% en EU
Chiffre d'affaires : 70M€



Industrie plastique
2 activités : Sacherie
& Système de
fermeture



1 holding
4 filiales
5 usines



Nombre d'employés :
+ de 300





350 brevets



Présence
internationale

NOTRE PRÉSENCE



-  Sites industriels
-  Bureaux de ventes
-  Sites industriels & bureaux de vente

ILS NOUS FONT CONFIANCE !

JCDecaux

GRUPE
LACTALIS

RAJA
N°1 EUROPÉEN DE L'EMBALLAGE



DeCLERMONT®
Fabricant Français

3M



aperam



COVERIS™
HIGH PERFORMANCE PACKAGING

PCB CREATION
Manufacture d'émotions



KENZO PARIS

LES TENDANCES CLES DU PACKAGING

LES MARQUES ET LA RECYCLABILITÉ

Fondation Ellen Macarthur – Un engagement mondial :

Plus de 150 entreprises signataires qui représentent ensemble plus de 20% des volumes mondiaux d'emballages en plastique



L'ORÉAL



Objectifs :

- Emballages en plastique 100% réutilisables, recyclables ou composables d'ici 2025
- Réutiliser les emballages et réduire les emballages à usage unique
- Éliminer les éléments inutiles et problématiques
- Éliminer les objets en plastique dont nous n'avons pas besoin et innover pour que tous les plastiques dont nous avons besoin soient conçus pour être réutilisés, recyclés ou compostés

Sources: <https://www.ellenmacarthurfoundation.org/assets/downloads/GC-Report-Summary.pdf>

LES DISTRIBUTEURS ET LA RECYCLABILITÉ

ASDA

Plastics unwrapped – our pledge to use less and recycle more. *Our President and CEO Roger Burnley writes about Asda's pledge to customers in the fight to reduce plastics.*

"Our logic is to remove plastic wherever we can, and where it is required, to make it as recyclable as possible."

Sources: <https://corporate.asda.com/blog/2018/02/05/plastics-unwrapped-our-pledge-to-use-less-and-recycle-more>

Iceland

It's time to put a freeze on plastics

Iceland, the UK's leading frozen food specialist, is committing to become the first major retailer globally to eliminate plastic packaging from all of its own brand products by the end of 2023. The process starts now and Iceland is challenging itself to complete it within the next five years.

Sources: <https://about.iceland.co.uk/2018/01/16/its-time-to-put-a-freeze-on-plastics/>

TESCO

"We will work with our suppliers to redesign and reduce all packaging materials and after consultation with our leading suppliers earlier this year we will remove all packaging that is hard to recycle from our business by 2019."

Tesco to ban non-recyclable plastic packaging by 2019

We will remove home compostable (including cellulose and natureflex), oriented polypropylene, black plastic, polypropylene (for certain food applications) and complex laminates.

Sources: www.independent.co.uk

LES CONSOMMATEURS ET LA RECYCLABILITÉ



« 63% des consommateurs français classent spontanément la recyclabilité comme premier critère d'un emballage respectueux de l'environnement »

Source « Etude Shopper » Citéo 2018

« 49% des consommateurs britanniques qui recyclent les emballages de produits alimentaires déclarent que des informations plus claires sur le recyclage du packaging les encourageraient à recycler ce type de packaging plus souvent. »

Source Mintel « Global Consumer Trends 2019 »

« 97% des consommateurs français, classent la mention « Emballage 100% recyclable » en 1^{ère} place des mentions synonymes de meilleur respect de l'environnement »

Source Mintel « Global Consumer Trends 2019 »

DES PACKAGINGS RECYCLABLES ET ÉCO-CONÇUS

- Les consommateurs prêtent attention à l'**environnement** et souhaitent des packagings **recyclables** et/ou **éco-conçus**
- Ils veulent comprendre **comment** le recyclage fonctionne pour être en mesure d'appliquer **les bons gestes de tri**
- Ils sont prêts à **s'engager** dans cette démarche dès lors que les efforts réalisés sur les packagings sont clairement communiqués



« **29%** des consommateurs américains de la génération Z (18-22 ans) achètent des produits qui sont respectueux de l'environnement »

Source Mintel « Global Consumer Trends 2019 »

« **58%** des chinois métropolitains sont disposés à payer plus pour des marques éthiques »

Source Mintel « Global Consumer Trends 2019 »

DES PACKAGINGS INNOVANTS & CONNECTÉS

- La **fonctionnalité** du packaging reste d'une importance capitale dans un monde d'immédiateté ou tout doit être toujours plus rapide.
- L'innovation sera également poussée par l'expansion du **e-commerce**. Les marques ont compris que les messages et l'image de marque doivent être répartis entre le packaging primaire et secondaire. Ceci dans le but de procurer un effet de plaisir et de surprise lors de la réception de l'achat.
- Les consommateurs sont en **quête de sens et d'expériences** lors de l'acte d'achat. Ils recherchent bien plus qu'une simple transaction.



« **34%** des consommateurs français recherchent un emballage facile à ouvrir »
Source « Etude Shopper » Citéo 2018

« **6%** des consommateurs ont changé leurs habitudes d'achat suite à l'arrivée d'un nouvel emballage »
Source « Etude Shopper » Citéo 2018

« **9%** des packagings de produit de grande consommation lancés en Asie Pacifique contiennent un QR code, contre **5%** en Europe. »
Source Mintel GNPD

SAVE FOOD: RÉDUCTION DES DÉCHETS ALIMENTAIRES



Le saviez-vous ? **UN TIERS** de la production alimentaire mondiale est gaspillée. #TimeToSaveFood

Quantités mondial de pertes et déchets alimentaires par an :



Source: fao.org

UN EMBALLAGE RECYCLABLE : LES 3 RÈGLES D'OR

1. Emballage constitué d'un **seul matériau** ou d'une **seule résine plastique**
2. Choisir un matériau qui dispose d'une **filère de recyclage** :
 - Verre
 - Papier / Carton / Briques
 - Aluminium / Acier
 - Emballages en plastique rigide : PET ou PE ou PP (ou PS*)
 - Emballages en plastique souple : PE*
3. Privilégier des éléments associés (opercules, étiquettes, bouchons, pompes, encres, colles...) des barrières et des additifs qui n'impactent pas le recyclage.

**Filère de recyclage en cours de développement*

À EVITER

- ✗ Les emballages plastiques associés à des métaux (ex: PET/alu).
- ✗ Les emballage PET avec éléments en silicone de densité > 1
- ✗ Les emballages sombres avec noir de carbone.
- ✗ Eviter les charges minérales opacifiantes dans les emballages PET.

À PRIVILEGIER

- ✓ Privilégier les plastiques mono-résine
- ✓ Privilégier des plastiques avec une filère de recyclage:
 - Rigide : PE, PP, PET
 - Souple : PE
- ✓ Privilégier les colles lavables

LES SOLUTIONS FLEXICO[®]

A la recherche d'une solution :

- **FACILE À UTILISER** pour tous
- **INNOVANTE**
- **Garantissant la FRAICHEUR** de votre produit plus longtemps
- **Contribuant à la réduction du GASPILLAGE ALIMENTAIRE**
- **Améliorant l'expérience CONSOMMATEUR**
- **FIABLE**
- **Vous conférant un avantage CONCURRENTIEL**
- **RENTABLE**

SYSTÈMES DE FERMETURE 'PRESS-TO-CLOSE'

LA PRATICITÉ AU QUOTIDIEN



- Rapport qualité/prix
- Effet tactile avec l'option Zipgrip® Clicky
- Fiable durant tout le cycle de vie du produit
- Système le plus facile à implémenter industriellement
- Applicable à tous les marchés

LA FERMETURE MULTI-CROCHET LA PLUS HERMÉTIQUE DU MARCHÉ



- Facile à ouvrir et à refermer pour tous
- Herméticité : protection produit et fiabilité
- Contenu préservé et limite le gaspillage alimentaire
- Améliore l'expérience consommateur grâce à l'effet tactile & sonore
- Applicable à tous les marchés

LA GARANTIE D'UN SAC SOLIDEMENT FERMÉ



- Deux fois plus de sécurité grâce à la double fermeture inversée
- Sensoriel : effet sonore et tactile unique
- Garantie du confinement et de l'hygiène des produits
- Fermeture intuitive : grâce à sa double fermeture inversée et sa rigidité, la fermeture Zippiz® offre un confort d'utilisation optimum

IMPLÉMENTATION INDUSTRIELLE

Nos systèmes de fermeture conviennent à la plupart des machines d'emballage ou des lignes de transformation disponibles sur le marché.

- FFS vertical/horizontal
- Flowpack
- Machine de façonnage

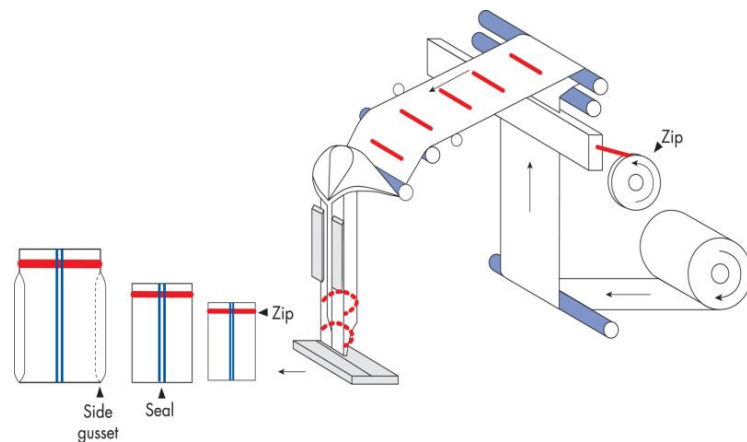

- Modifications de machine limitées
- Investissements limités sur des machines standard
 - ✓ Système de guidage
 - ✓ Barres d'étanchéité
- 2 types de soudures
 - ✓ Le long du tube
 - ✓ Direction transversale (Xweb)

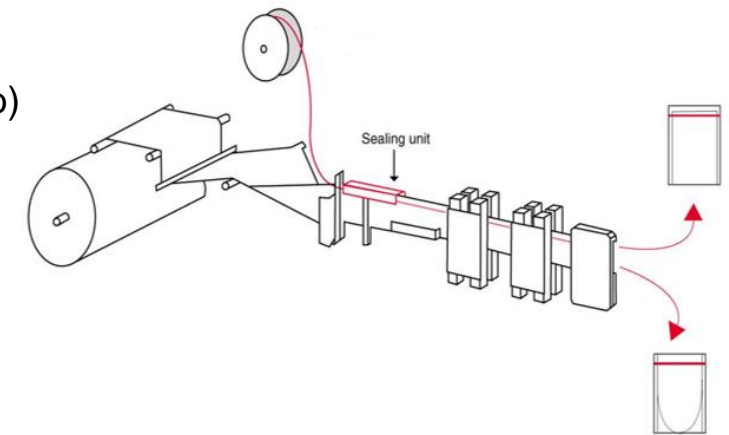
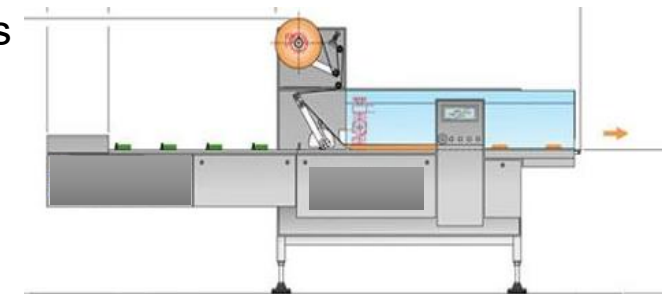

SUR DES MACHINES VERTICALES

- Soit le long du tube (direction de la machine) ou transverse

- Ou zip prédéposé sur le film

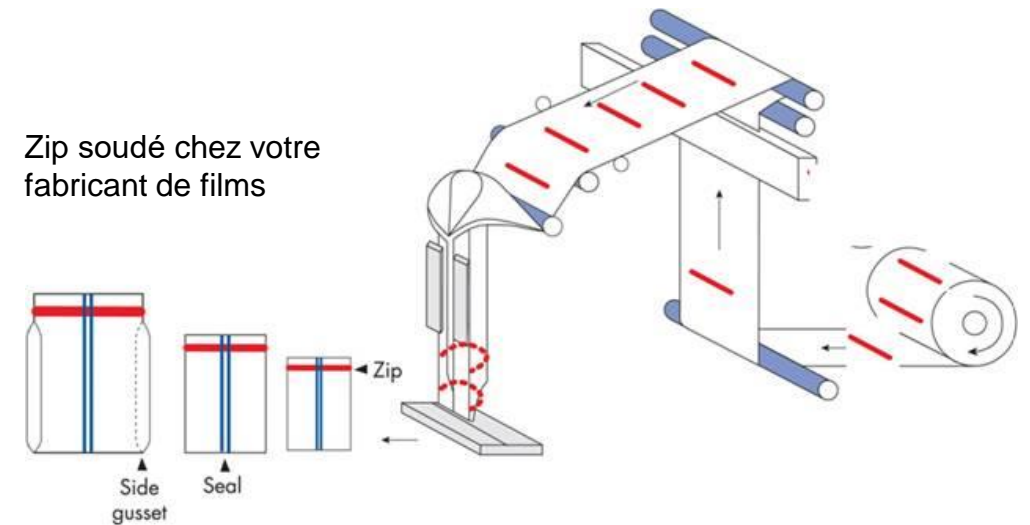
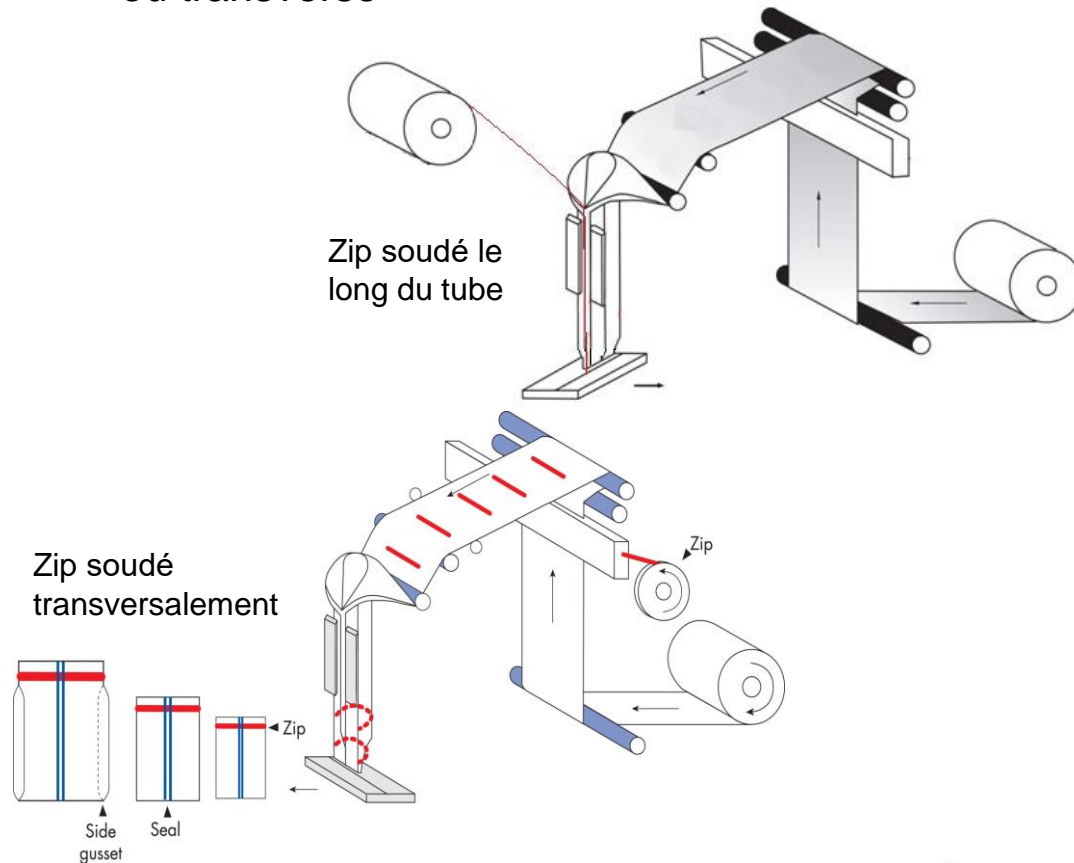



LES SYSTÈMES DE FERMETURE

- ✓ Zip Clicky simple crochet
- ✓ Multi-crochet Sensogrip®
- ✓ X forces : charnière
- ✓ Zippiz® : Double fermeture inversée Clicky
- ✓ Front Zip
- ✓ Transverse
- ✓ Zip PP
- ✓ Safegrip®

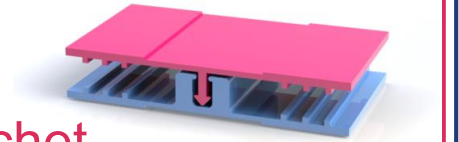

ZIP CLICKY SIMPLE CROCHET : UNE VALEUR AJOUTÉE POUR LE CONSOMMATEUR

L'effet tactile grâce à l'option « Clicky » permet de garantir la fermeture du sachet
Certaines références sont aussi disponibles sans l'effet « Clicky »

- Soudable sur du PEBD, fermeture asymétrique. Facile à ouvrir pour les consommateurs mais force d'ouverture difficile pour le produit à l'intérieur.

ZIP 149A2/3 10,5 mm

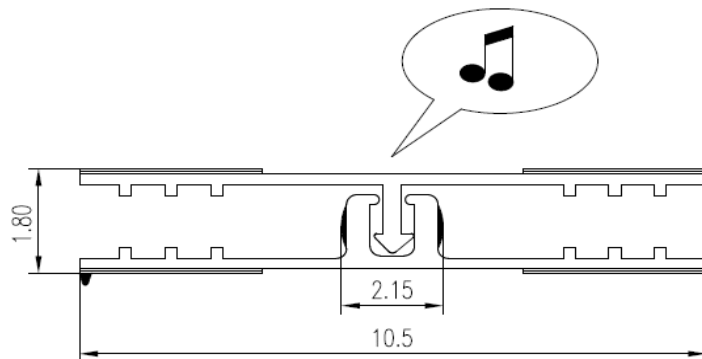

- Soudable sur du PEBD, fermeture symétrique. Cette fermeture est facilement adaptable sur votre machine

ZIP 139A/4 10,5 mm

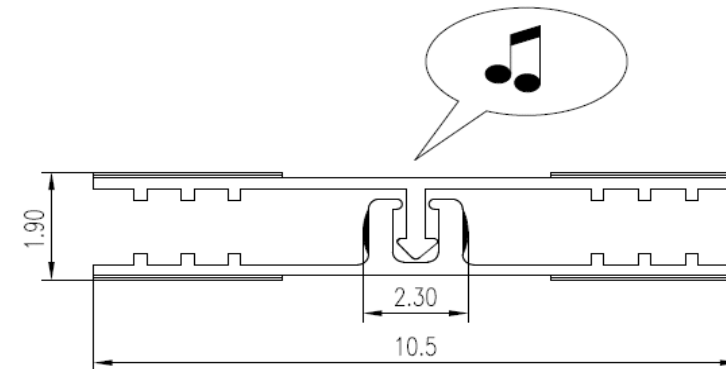

SENSOGRIP® : FERMETURE TACTILE MULTI-CROCHET

Alignement automatique des crochets

- Hermétique - 100% PEBD et recyclable - Fermeture intuitive. Sensorielle : Effet sonore et tactile
- Disponible en 3 tailles : 13 mm, 23 mm and 30 mm

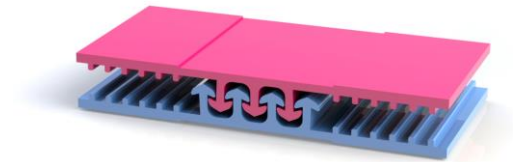

ZIP 137 A/3 13 mm

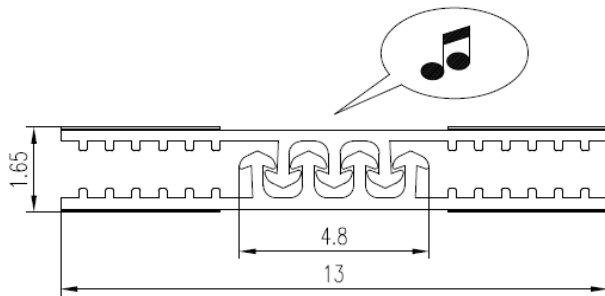

ZIP 122A/3 23 mm

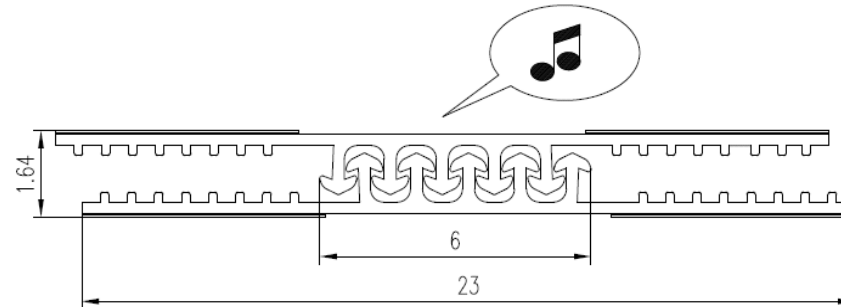

ZIP 151A/3 30 mm

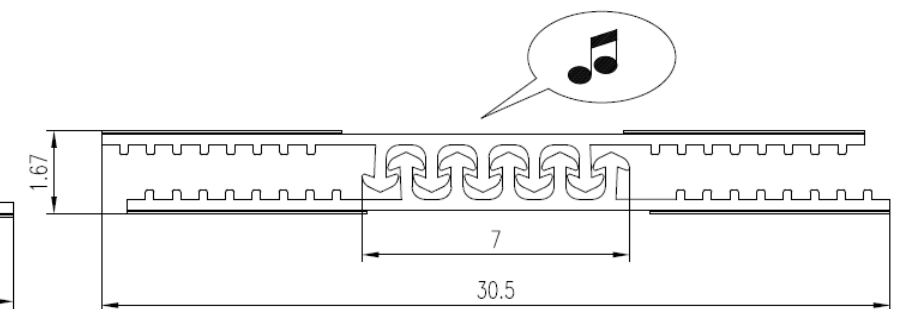

Certaines de nos références sont aussi soudables sur du PEBD et CPP

SENSOGRIP® : L'ESSAYER C'EST L'ADOPTER !

- ALIMENTAIRE
 - Ambient



Fruits secs



Chocolat



Édulcorant

SENSOGRIP® : L'ESSAYER C'EST L'ADOPTER !

- ALIMENTAIRE

- Frais



Fromage

- Surgelé



Légumes

- Petfood



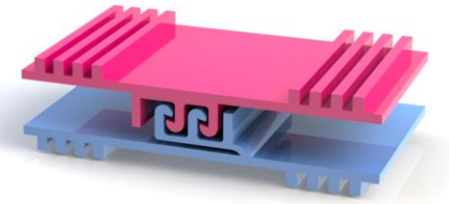

FERMETURE X FORCE : L'EFFET CHARNIÈRE

L'effet de charnière rend impossible l'ouverture du sachet de l'intérieur : vos produits sont protégés !

zipgrip®

- Double crochet charnière 11 mm

ZIP 45A/3 11 mm

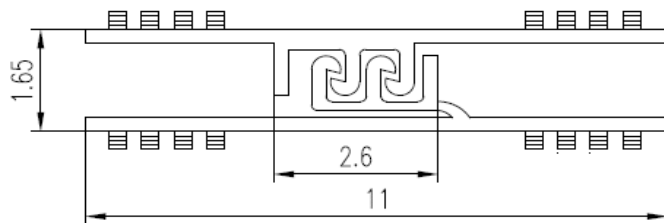

Existe aussi en double crochet 14 & 18,5 mm

sensogrip®

- Fermeture multi-crochet Sensogrip® avec charnière X Force : 13 mm

ZIP 147A/3 13 mm

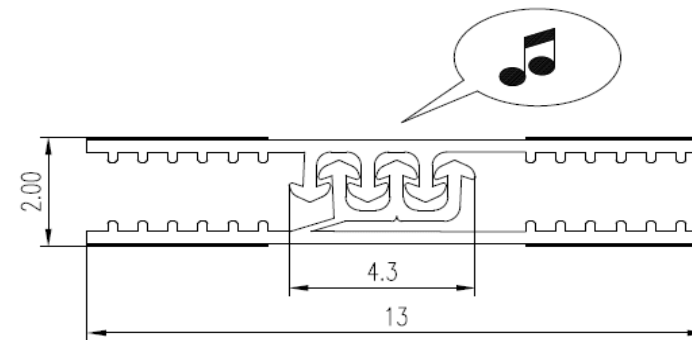

ZIPPIZ® : DOUBLE FERMETURE INVERSÉE CLICKY

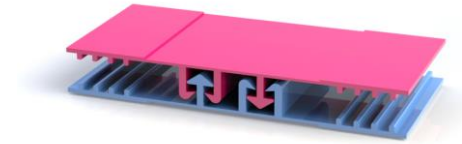

SÉCURITÉ & PROTECTION : entendez et sentez la double fermeture inversée qui se ferme en toute sécurité.

- **Sécurité** : deux fois plus de sécurité grâce à la double fermeture inversée
- **Sensoriel** : effet sonore et tactile unique
- **Produit protégé** : garantie du confinement et de l'hygiène des produits
- **Fermeture intuitive** : grâce à sa double fermeture inversée et sa rigidité, la fermeture Zippiz® offre un confort d'utilisation optimum

ZIP 166A/3 13 mm

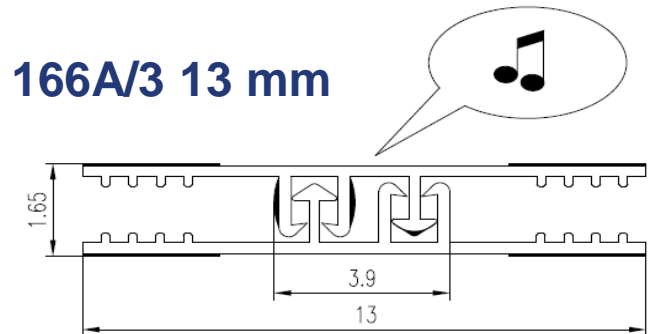

ZIP 165A/3 23 mm, 3 flanges

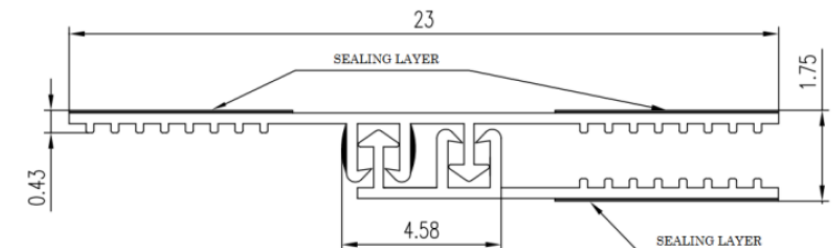

EASY CRUSH: POUR LES MONO-MATIÈRE RECYCLABLE

Nouveau profil de fermeture soudable permettant un écrasement à plus basse température sur des films complexes PE/PE

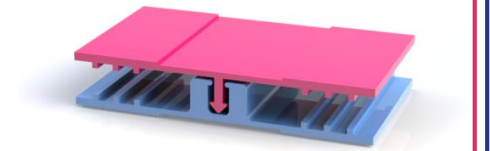

NOUVEAU PROFIL DE FERMETURE ZIPGRIP



FERMETURE SOUDABLE PERMETTANT UN ÉCRASEMENT À PLUS BASSE TEMPÉRATURE

Conforme à la réglementation Européenne sur l'Économie Circulaire :
100% recyclable – réutilisable – durable.

- Idéal pour **souder sur des films complexes 100% PE**
- Soudures latérales parfaites : aucune fuite sur les côtés du sachet
- Facile à implémenter et adapté à tous les marchés
- Utile et **pratique** pour les consommateurs

- Soudable sur du PEBD, fermeture asymétrique

ZIP 23A3/3 12 mm

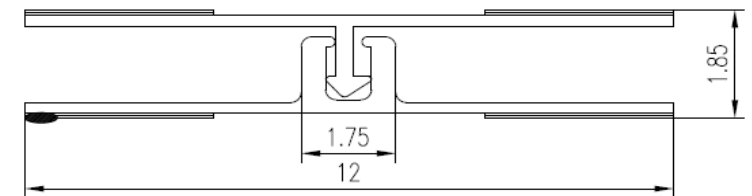



SOLUTION FRONT ZIP

Une fonctionnalité différente : un zip à l'avant de votre sachet

zipgrip[®]

- Notre solution double crochet qui a fait ses preuves

ZIP 73A/3 41,5 mm

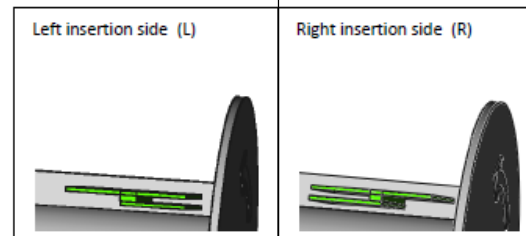
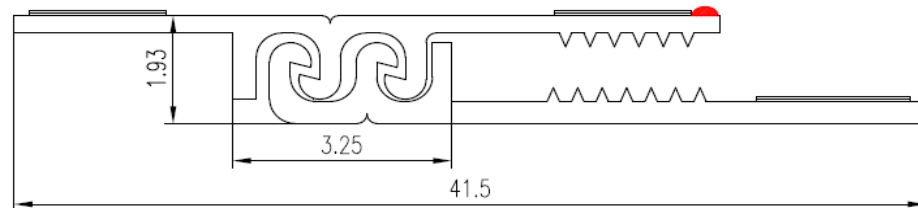

sensogrip[®]

- Notre dernière innovation front zip avec la fermeture tactile Sensogrip[®] :
 - ✓ Facile à ouvrir pour les consommateurs
 - ✓ Facile à utiliser pour vous

ZIP 129A/3 41,5 mm

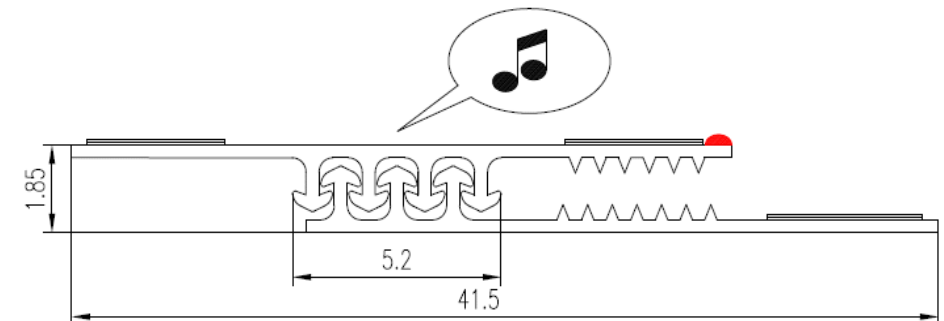

FERMETURES TRANSVERSES : 3 VOILES

Pour appliquer transversalement la fermeture sur votre sac

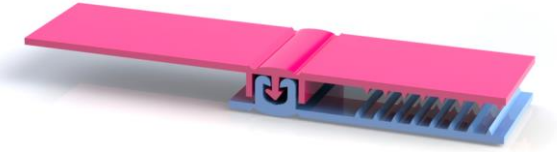

zipgrip®

- Disponible aussi bien en déroulement gauche que droite avec simple crochet dans différentes largeurs et positionnement de la fermeture: entre 23,5 to 28,5 mm

ZIP 64A/3 28,5 mm

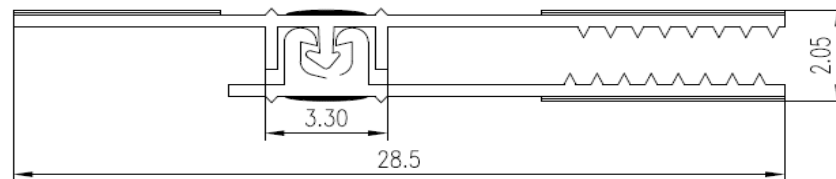

ZIP 30A/3 23,5 mm

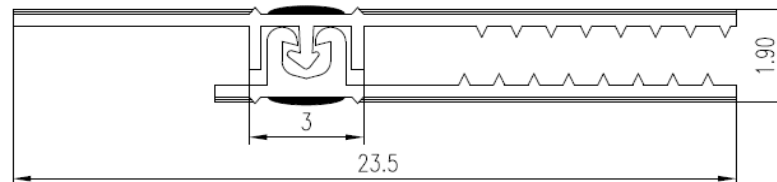

senogrip®

- Disponible avec notre fermeture Sensogrip® en différentes largeurs : 23, 30, 36 mm

ZIP 131A/3 30 mm

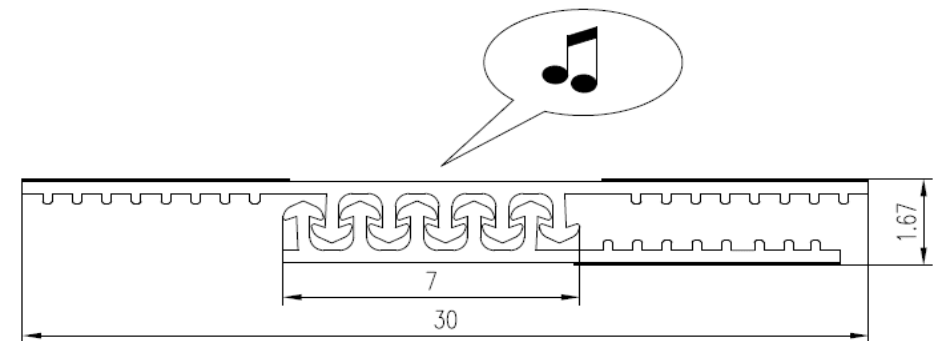

SYSTÈMES DE FERMETURE PP

Pour souder sur une couche PP uniquement

- Système de fermeture 100% PP

ZIP 63B

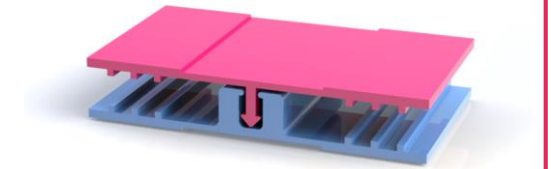
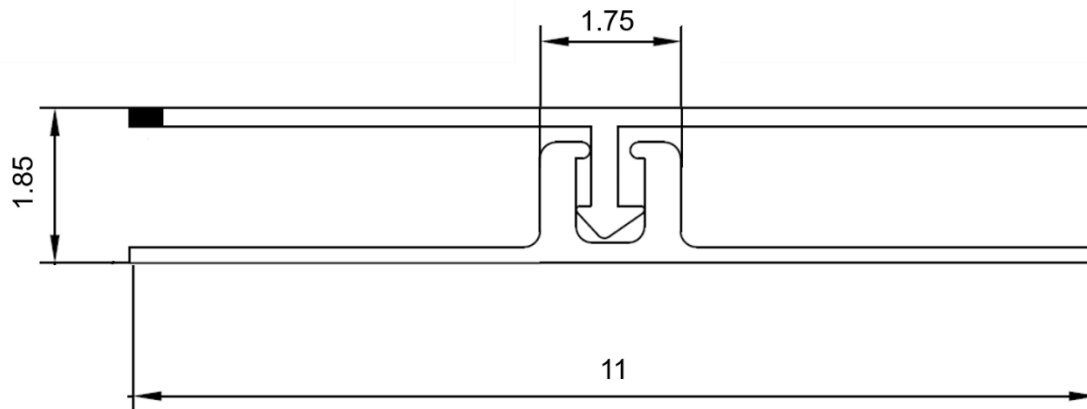

DIMENSIONS

Largeur totale	11 mm (+/- 0,70mm)
Largeur du profil	1,75 mm (+/- 0,90mm)
Epaisseur du profil	1,85 mm (+/- 0,09mm)

L'INNOVATION SAFEGRIP®

safe grip® : L'UNIQUE SOLUTION CERTIFIÉE CRC

- Certifiée CRC : ISO 8317 (EU) & US 1700.20 (US)
- Effet dissuasif pour les enfants
- Impossible à ouvrir en moins de 5 minutes
- Nouvelle gestuelle : coordination des mouvements
- Facile à ouvrir pour les seniors et les adultes
- Effet sonore et tactile grâce à la fermeture Sensogrip®

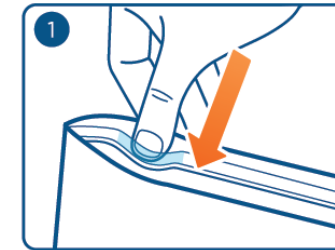

1. Identifiez la marque bleue imprimée sur le côté externe du sac
2. Placez votre pouce dans l'**espace entre la fermeture et le film**, au niveau du repère bleu

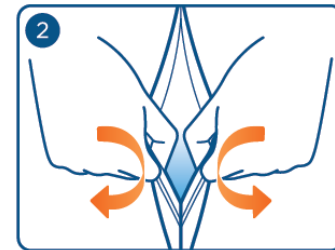

3. Gardez votre pouce dans l'**espace non soudé** entre le film et la fermeture
4. Puis **tournez vos deux pouces et tirez vers le bas** pour ouvrir le sac

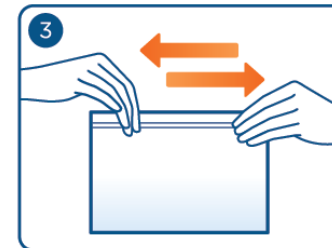

5. Fermez le sac en **pinçant et en faisant glisser** les deux côtés de la fermeture

UNE MULTITUDE D'APPLICATION

DETERGENTS

Lessive
Tablettes vaisselle
Javel en pastille
Soude caustique

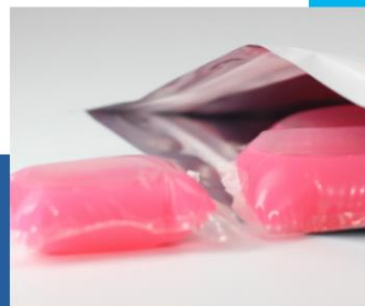

MEDICAL & PHARMA



BRICOLAGE:

Produits de jardinage
Engrais
Insecticides
Pastilles chlore



BATTERIES



TABAC

SAFEGRIP® RÉCOMPENSÉ

Mai 2017



Novembre 2017



CERTIFICATS

Seule solution certifiée en Europe et aux Etats-Unis

IBE-BVI BELGISCH VERPAKKINGSINSTITUUT bvba
INSTITUT BELGE DE L'EMBALLAGE sprl

Page 1 / 1

CERTIFICATE OF TEST N° CR-17.010H

Date certificate: 08/03/2019

Test sample: Child Resistant Packaging

Manufacturer reference:

SafeGrip® Sensogrip from Flexico, small and large size, material and thickness PE/PETmet/PET – 75/12/12
Closure: Safegrip® Sensogrip

Manufacturer bags and closure:
S2F Flexico
1, Route de Méru
BP 70429 Hénonville
60119 Méru
France

Owner of certificate:
S2F Flexico
1, Route de Méru
BP 70429 Hénonville
60119 Méru
France

Executed Tests: According to ISO 8317:2015, Child-resistant packaging – requirements and testing procedures for re-closable packaging

Internal procedure: WP-CR-001

Test results: The tested samples comply with standard ISO 8317:2015. The complete description of the presented samples, the results and findings of the tests are given in report CR-17.010H of 08/03/2019 which is inextricable to this certificate.

The test results relate only to the tested items.

Eng. Maxence Wittebolle
General manager



This certificate of test shall not be reproduced except in full without written approval of IBE-BVI.

Z.1 Researchpark 280
1731 Zellik
Belgium
www.ibe.bv.be

T: +32-(0)2-464 02 10
F: +32-(0)2-464 02 39
BTW/TVA: BE 0468 585 422
e-mail: packaging@ibe.bv.be

IBE-BVI BELGISCH VERPAKKINGSINSTITUUT bvba
INSTITUT BELGE DE L'EMBALLAGE sprl

Page 1 / 1

CERTIFICATE OF TEST N° CR-17.009H

Date certificate: 08/03/2019

Test sample: Child Resistant Packaging

Manufacturer reference:

SafeGrip® Sensogrip from Flexico, small and large size, material and thickness PE/PETmet/PET – 75/12/12
Closure: Safegrip® Sensogrip

Manufacturer bags and closure:
S2F Flexico
1, Route de Méru
BP 70429 Hénonville
60119 Méru
France

Owner of certificate:
S2F Flexico
1, Route de Méru
BP 70429 Hénonville
60119 Méru
France

Executed Tests: According to Protocol US 16 CFR§1700.20 Child-resistant & senior use effectiveness packaging – requirements and testing procedures for re-closable packaging

Internal procedure: WP-CR-001

Test results: The tested samples comply with Protocol US 16 CFR§1700.20. The complete description of the presented samples, the results and findings of the tests are given in report CR-17.009H of 08/03/2019 which is inextricable to this certificate.

The test results relate only to the tested items.

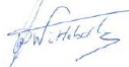
Eng. Maxence Wittebolle
General manager



This certificate of test shall not be reproduced except in full without written approval of IBE-BVI.

Z.1 Researchpark 280
1731 Zellik
Belgium
www.ibe.bv.be

T: +32-(0)2-464 02 10
F: +32-(0)2-464 02 39
BTW/TVA: BE 0468 585 422
e-mail: packaging@ibe.bv.be

NOTRE SOLUTION FLEXITOP

FLEXITOP



FACE AVANT →

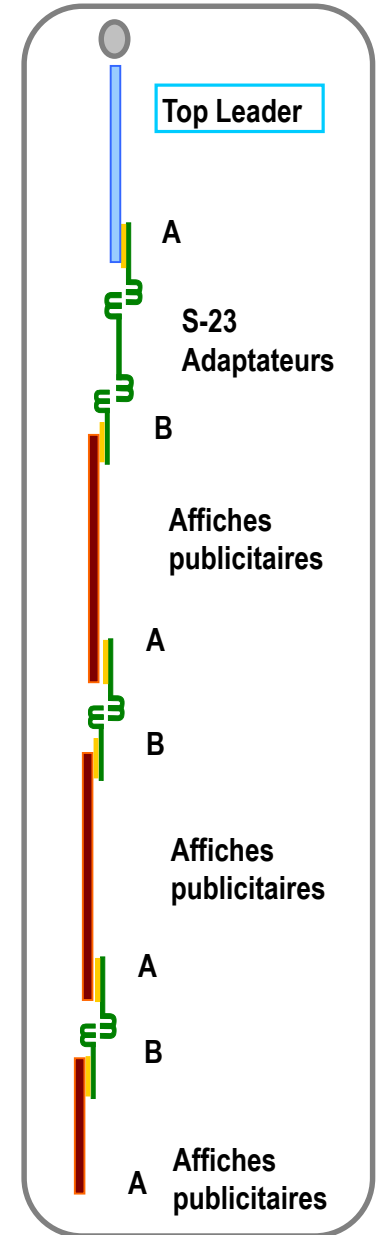

NOS CERTIFICATIONS QUALITÉ

- Tous nos produits sont conformes aux principales réglementations en vigueur sur les emballages plastiques
- Notre service assurance qualité et réglementaire est en charge de la veille réglementaire
- Nos ateliers de fabrication Zip & sacs congélation sont certifiés BRC



Systeme de management de la qualite



Sacs congélation



Safegrip®

UN INDUSTRIEL RESPONSABLE



- Pour poursuivre et améliorer notre démarche écologique, Flexico® a mis en place un nouveau projet ayant pour but de **regranuler un maximum de nos déchets** engendrés lors de notre processus de fabrication.
- Grâce à cette initiative débutée au 1^{er} Janvier 2019, nous avons regranulé **sur les 3 derniers mois de production 90% de nos déchets** de nos usines françaises. Cette première mesure nous permet d'initier des projets répondant à la feuille de route pour **l'économie circulaire**.
- Notre objectif est de regranuler **99%** de nos déchets de production d'ici la **fin d'année 2019 !**

UN INDUSTRIEL RESPONSABLE



Flexico® est propriétaire de **deux machines à regranuler** sur son site d'Hénonville.

Elles regranulent nos déchets dans le but de les revaloriser auprès d'acteurs industriels, pour leur donner **une seconde vie !**

Ainsi, Flexico® s'engage en tant **qu'acteur éco-responsable** et démontre, grâce à ce projet, sa contribution dans les **enjeux environnementaux**.

CONTACTS

FLEXICO

1 route de Méru - BP 70429 Hénonville
F60544 Méru Cédex - 03.44.49.49.49

www.flexico.com

